

Uchwała Nr XLIV/274/09  
Rady Miejskiej w Nowogrodzie Bobrzańskim  
z dnia 17 grudnia 2009 r.

w sprawie: nieodpłatnego przejęcia na mienie gminy w formie darowizny  
działek nr 61/4 i 62 w miejscowości Kotowice.

---

Na podstawie art. 13 ust.2 ustawy z dnia 21 sierpnia 1997 r. o gospodarce nieruchomościami ( tj. Dz. U. z 2004 r. Nr 261 poz. 2603 z późn. zm.) uchwała się co następuje;

§ 1. Rada Miejska w Nowogrodzie Bobrzańskim wyraża zgodę na nieodpłatne przyjęcie na mienia gminy w formie darowizny od Skarbu Państwa - Agencji Nieruchomości Rolnych Oddział Terenowy w Gorzowie Wlkp. działki nr 61/4 o pow. 0,85 ha i działki nr 62 o pow. 1,47 ha położonych w miejscowości Kotowice. Lokalizację działek określa zał. nr 1.

§ 2. Planuje się przeznaczyć ww. działki na powiększenie i poprawienie funkcjonalności sąsiadującego z ww. działkami boiska sportowego .

§ 3. Uchwała wchodzi w życie z dniem podjęcia i podlega wywieszeniu na tablicy ogłoszeń Urzędu Miejskiego w Nowogrodzie Bobrzańskim.

PRZEWODNICZĄCY RADY

*mgr inż. Mirosław Walencik*



STAROSTA ZIELONOGÓRSKI

RADA MIEJSKA  
w Nowogrodzie Bobrzańskim  
ul. Słowackiego 11  
66-010 Nowogród Bobrzański

Województwo: lubuskie

Powiat: zielonogórski

Miejscowość: Nowogród Bobrzański

Jednostka ewidencyjna: 080905\_5, Nowogród Bobrzański

zob. nr 1

do uchwały Nr XLIV/244/08  
Rady Miejskiej w Nowogrodzie Bobrzańskim  
z dnia 17.12.2008r.

(Pieczęć organu wydającego dokument)

Obwód: Kotowice

**Wypis i wyrys**  
Wypis z rejestru gruntów

PRZEWODNICZĄCY RADY

mgr inż. Mirosław Walencik

Nr jednostki rejestrowej 123

Właściciel: Skarb Państwa  
Agencja Nieruchomości Rolnych Oddział Terenowy Gorzów Wlkp. Filia Zielona Góra  
ul. Lwowska 25

Ark. mapy	Numer działki	Bliższe określenie położenia	Opisy użytków	Oznaczenie użytków i konturów klasyf.	Powierzchnia		Nr Księgi Wieczystej
					użytków w ha	działki w ha	
1	61/4		Grunty orne	RVI	0,64	0,85	
			Pastwiska trwałe	PsV	0,21		
Id. dz. 080905_5.0010.61/4							
1	62		Grunty orne	RVI	1,47	1,47	38203
Id. dz. 080905_5.0010.62							
Razem:					2,32	2,32	

Słownie: dwa hektary trzydzieści dwa ary

Powierzchnia ewidencyjna wykazana w niniejszym dokumencie może ulec zmianie w wyniku nowych pomiarów i modernizacji operatu ewidencji gruntów.

Wyrys z mapy ewidencyjnej  
Skala 1:5000

Dokument niniejszy jest wypisem z opisowych danych ewidencji gruntów i budynków i jest przeznaczony do dokonania wpisu w księdze wieczystej.

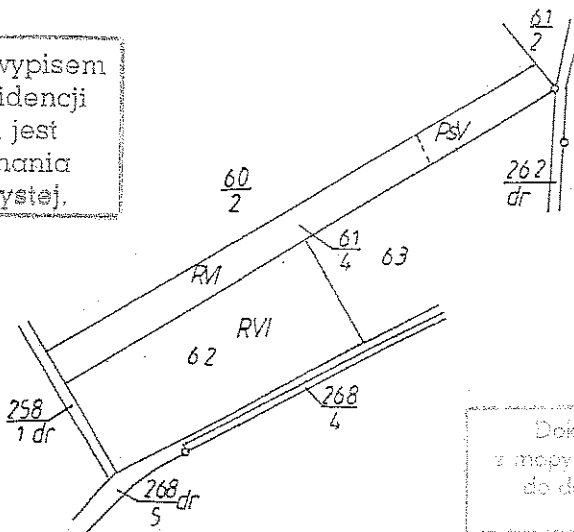

Dokument niniejszy jest wyrysem z mapy ewidencyjnej i jest przeznaczony do dokonania wpisu w księgach wieczystych

Z up. STAROSTY

Stawomir Czajkowski  
Naczelnik Wydziału Geodezji i Gospodarki Gruntami

Zielona Góra dnia 09.06.2008

Sporządzono według stanu z roku: 2008  
Wykonano przez Kancelarię Rzeczoznawców Majatkowych w Zielonej Górze.  
D.Z.: 3137/2008  
KERG: 1500-29/2008  
Sporządził:

